

CampuSprint3D 4.0

Guida di Avvio Rapido

⚠ ATTENZIONE

-
1. Non rimuovere l'incarto attorno all'ugello.
 2. Parti calde! Non toccare l'ugello di riscaldamento in funzione.
 3. Le parti in movimento della stampante possono causare ferite. Durante le operazioni non indossare guanti o qualsiasi oggetto che possa impigliarsi.
-

Guida di Avvio Rapido per CampuSprint3D 4.0

Lista dei Componenti

1. Pulsante di accensione
2. Presa di alimentazione
3. Copertura del filamento
4. Portabobina
5. Copertura presa filamento
6. Copertura frontale
7. Base piattaforma
8. Piano di stampa
9. Schermo Touch
10. USB
11. Porta Ethernet

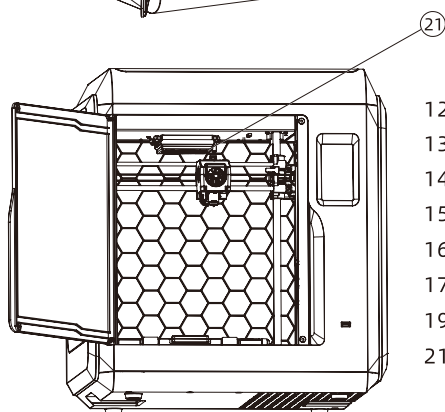
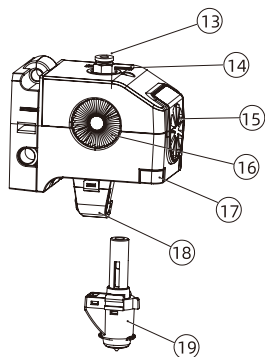
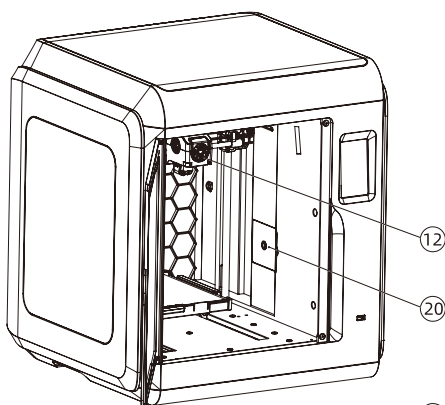
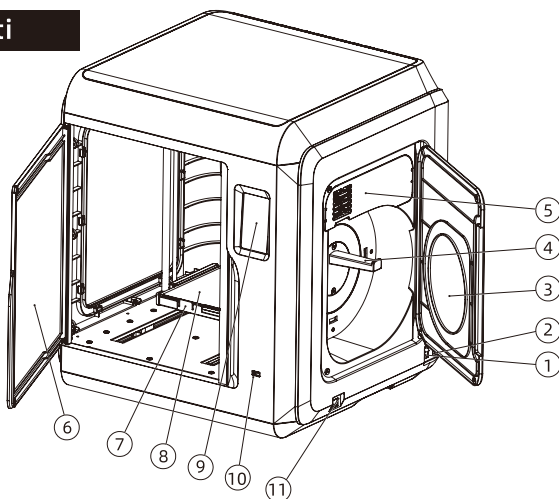

12. Estrusore
13. Giunto tubolare guida filamento
14. Vano cavi
15. Ventola raffreddamento estrusore
16. Ventola raffreddamento modello
17. Chiusura
18. Presa d'aria
19. Ugello
20. Videocamera
21. Filtro aria

Specifiche dell'Imballaggio

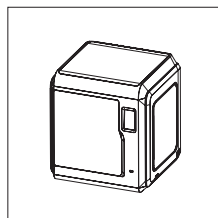

Stampante 3D

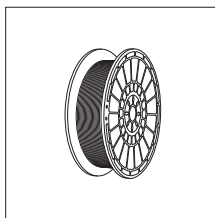

Filamento

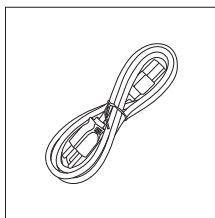

Cavo di Alimentazione



**Carta Servizi
Post Vendita**

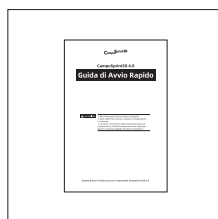

Guida Avvio Rapido

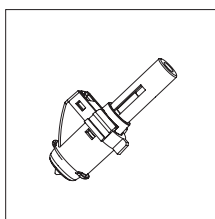

**Ugello 0.4-265
(installato in
CampuSprint3D 4.0)**

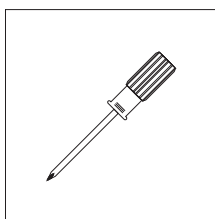

Cacciavite

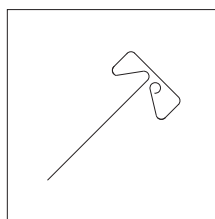

**Puntina
Anti-Otturazione**

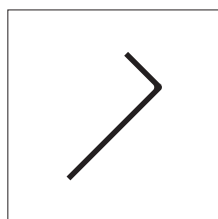

Chiave a Brugola

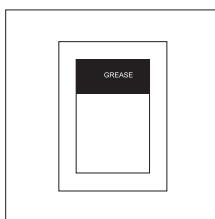

Lubrificante

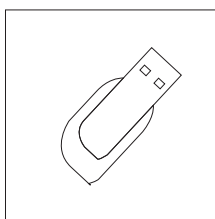

Chiavetta USB

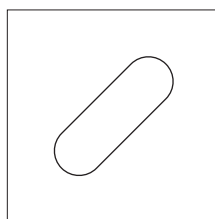

Carta di Livellamento

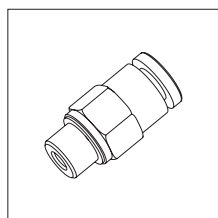

**Giunto Tubolare
Guida Filamento**

Installazione Software

Nel pacchetto di installazione FlashPrint contenuto nella chiavetta USB, selezionare la versione corrispondente al proprio sistema operativo per procedere con l'installazione.

In alternativa, il software è scaricabile all'indirizzo <https://www.flashforge.com/download-center>.

Preparazione del Dispositivo

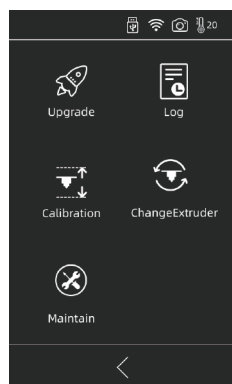

L'attrezzatura è stata livellata e calibrata prima della consegna; tuttavia, la distanza fra ugello e piattaforma potrebbe cambiare a causa del trasporto o di altri fattori. E' dunque consigliato eseguire la [Calibrazione] dopo il disimballaggio.

Questo passaggio è opzionale, si prega di fare riferimento all'introduzione delle funzioni interfaccia prima di intervenire.

Stampa

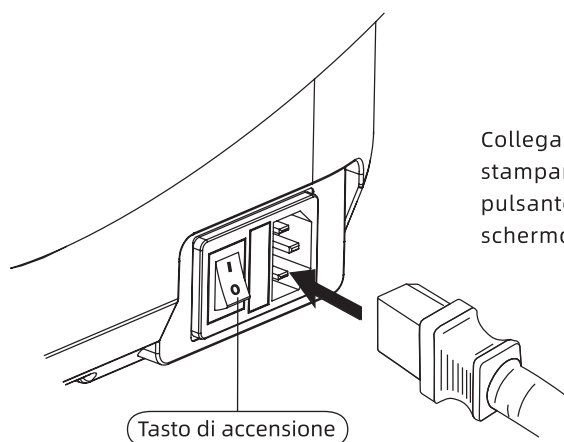

Collegare il cavo alla stampante; premere il pulsante di accensione, lo schermo si illumina.

1. Collegare alla presa elettrica.

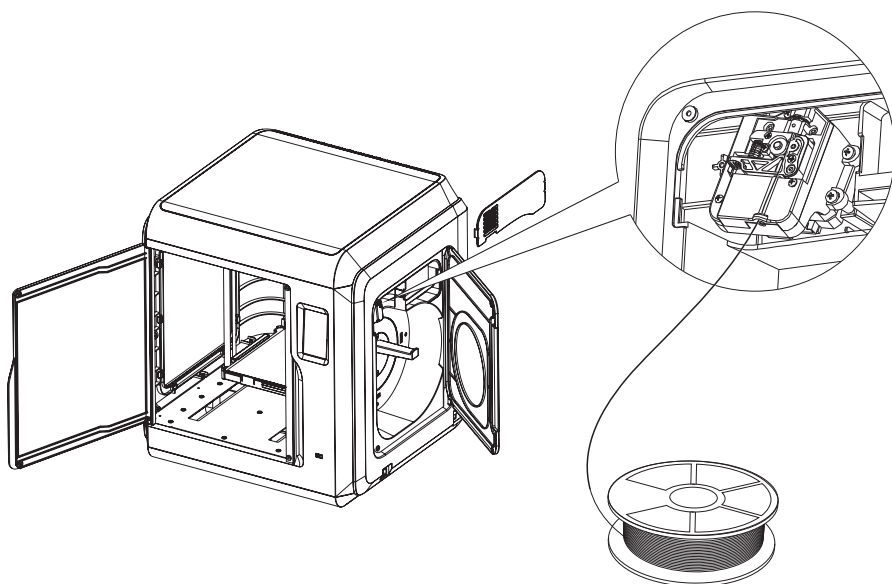

2. Caricare il filamento: aprire la copertura del filamento sul lato destro, inserire il filamento nella presa del filamento, spingere il filamento nella ruota di alimentazione fino a che si avverte resistenza. Assicurarsi che i filamenti siano nella ruota di alimentazione. Premere [Prepare]-[Filament]-[Load]. Seguire le istruzioni: se il filamento esce dall'ugello, significa che l'operazione è andata a buon fine.

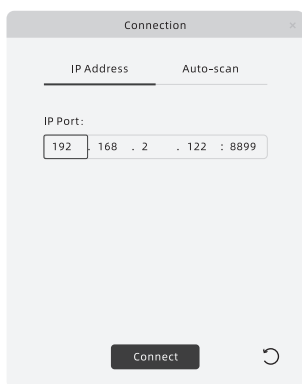
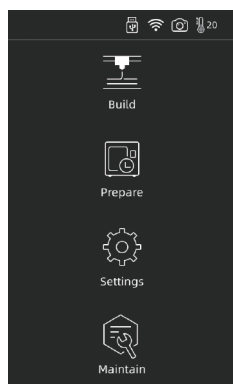

Nota

Se l'utente desidera usare il browser per vedere le immagini, la stampante e il PC devono appartenere a una intranet (ovvero essere connessi allo stesso router).

3. Trasferimento File Modello

Metodo 1: Connessione Wi-Fi

Premere [Settings]-[Net]-[WIFI] e seguire le istruzioni. Aprire FlashPrint, cliccare [Print], poi [Machine Type] e selezionare [FlashForge Adventurer 4]. E' possibile provare a inserire l'indirizzo IP o scansionarlo automaticamente. L'indirizzo IP può essere visualizzato in [settings] - [about].

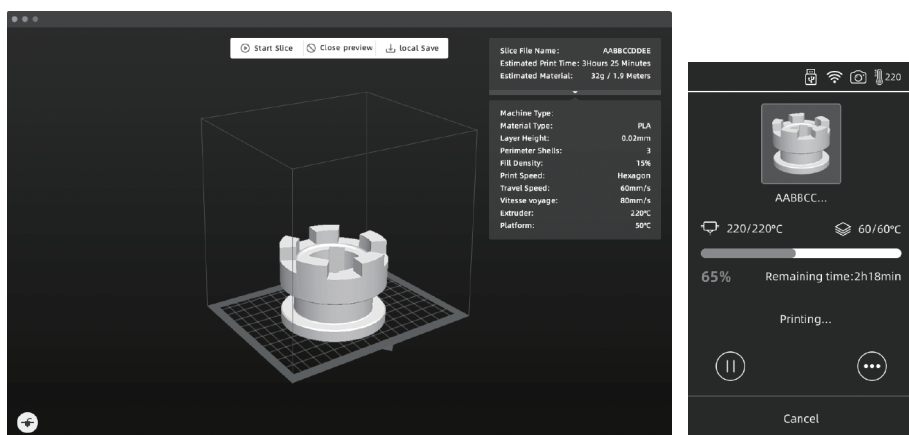

Importare file stl o obj nello slicer; dopo lo slicing, la stampante si riscalderà e inizierà a stampare automaticamente.

Metodo 2: chiavetta USB

I file possono essere letti da chiavetta USB. Inserirla e selezionare i file da stampare.

4. Rimozione del modello

Estrarre il piano di stampa mobile e piegarlo per staccare il modello.

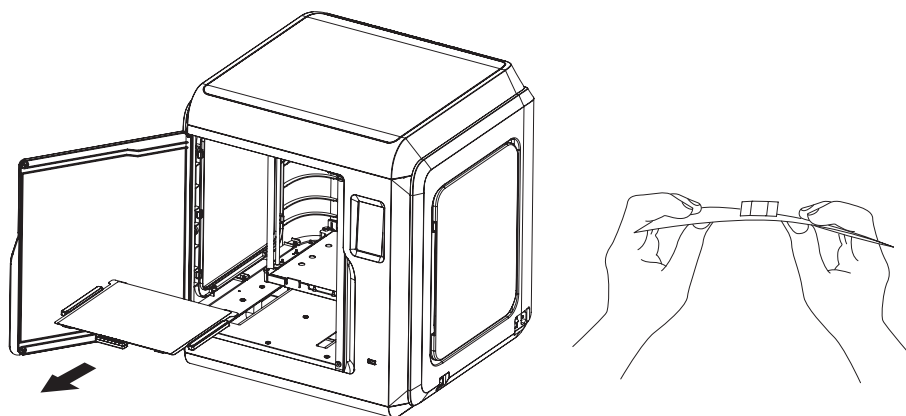

Nota

L'ugello e il piano di stampa rimangono caldi dopo la fine della stampa: si prega di attendere che si raffreddino prima di intervenire.

Si consiglia di portare il piatto al di fuori della stampante per rimuovere il modello ed evitare che ne rimangano dei residui. Si prega di mantenere pulito l'interno e l'area di stampa.



CampuSprint3D 4.0

Importato e distribuito in Italia da:



CampuStore Srl
www.campustore.it
info@campustore.it
800 244 994

Via Villaggio Europa, 3 36061
Bassano del Grappa (VI) Italia

Supporto tecnico:

www.campustore.it/support

Indicare codice articolo: **340454**

Prodotto da:
Zhejiang Flashforge 3D Technology Co., Ltd.
No.518 XianYuan Road, Jinhua City, Zhejiang Province, China